

Fiche Action n° : **AD-ECPP-1**Priorité : **3**

Objectif : Réduction des apports d'ECPP et renouvellement patrimonial

Secteur : Rue Burlat / impasse des Griottes

Localisation :



Diagnostic / Actions / Travaux :

Tronçon	Adresse	Diamètre (mm)	Longueur tronçon (ml)	Type de réseau	Nature des tuyaux	Débit ECPP (l/s)	Anomalies de gravité 3-4-5		Etat Tronçon	Travaux	Linéaire travaux (ml)	Volume ECPP supprimé (m³/j)	Coût (€ HT)	Ratio Coût / ECPP (€ HT / m³)
							Nombre	Nombre / 100 ml						
157 vers 156	Rue Burlat	400	33	unitaire	Béton	0.05	5	15	Moyen	Réhabilitation complète	33	5	18 150	3 952
157 vers 159	Impasse des griottes	400	29	unitaire	Béton	0.05	2	7	Bon	Réparations ponctuelles	0	4	800	198
159 vers 160	Impasse des griottes	400	36	unitaire	Béton	0.12	8	22	Mauvais	Renouvellement	36	10	33 200	3 202
160 vers 161	Impasse des griottes	400	34	unitaire	Béton	0.07	1	3	Moyen	Réhabilitation complète	34	6	22 200	3 671
161 vers 132	Rue Burlat	400	40	unitaire	Béton	0.07	5	13	Moyen	Réhabilitation complète	40	6	25 500	4 216
133 vers 132	Rue Pierre Colas	500	36	unitaire	Béton	0.05	3	8	Bon	Aucun	0	0	0	0
TOTAL			207			0.41	24	12			143	31	99 850	3 210

Coût d'investissement = 99 850 € HT
part CCDSV = 99 850 € HT
part commune = - € HT

Gain escompté = 31 m³/j ECPP supprimées
Ratio d'efficacité = 3 210 € HT / m³ ECPP supprimées

Fiche Action n° : **AD-ECPP-2**Priorité : **2**

Objectif : Réduction des apports d'ECPP et renouvellement patrimonial

Secteur : Rue Pierre Colas / rue de la Croix-Bénite

Localisation :



Diagnostic / Actions / Travaux :

Tronçon	Adresse	Diamètre (mm)	Longueur tronçon (ml)	Type de réseau	Nature des tuyaux	Débit ECPP (l/s)	Anomalies de gravité 3-4-5		Etat Tronçon	Travaux	Linéaire travaux (ml)	Volume ECPP supprimé (m³/j)	Coût (€ HT)	Ratio Coût / ECPP (€ HT / m³)
							Nombre	Nombre / 100 ml						
134 vers 133	Rue Pierre Colas	500	38	unitaire	Béton	0.34	5	13	Moyen	Réparations ponctuelles	1	29	500	17
117 vers 118	Rue de la Croix Bénite	800	59	unitaire	Béton	0.09	1	2	Bon	Réparations ponctuelles	0	8	4 000	514
116 vers 134	Rue Pierre Colas	500	14	unitaire	Béton	0.02	1	7	Bon	Aucun	0	0	0	0
116 vers 117	Rue de la Croix Bénite	800	8	unitaire	Béton	0.01	0	0	Bon	Aucun	0	0	0	0
116 vers 115	Rue de la Croix Bénite	800	49	unitaire	Béton	0.07	0	0	Bon	Aucun	0	0	0	0
114 vers 115	Rue de la Croix Bénite	800	47	unitaire	Béton	0.07	1	2	Bon	Aucun	0	0	0	0
TOTAL			216			0.60	8	4			1	37	4 500	121

Coût d'investissement =

4 500 € HT

Gain escompté =

37 m³/j ECPP supprimées

part CCDSV =

4 500 € HT

Ratio d'efficacité =

121 € HT / m³ ECPP supprimées

part commune =

- € HT

Fiche Action n° : **AD-ECPP-3**Priorité : **2**

Objectif : Réduction des apports d'ECPP et renouvellement patrimonial

Secteur : Rue des Lilas / impasse des Rosiers

Localisation :



Diagnostic / Actions / Travaux :

Tronçon	Adresse	Diamètre (mm)	Longueur tronçon (ml)	Type de réseau	Nature des tuyaux	Débit ECPP (l/s)	Anomalies de gravité 3-4-5		Etat Tronçon	Travaux	Linéaire travaux (ml)	Volume ECPP supprimé (m³/j)	Coût (€ HT)	Ratio Coût / ECPP (€ HT / m³)
							Nombre	Nombre / 100 ml						
135 vers 136	Impasse des rosiers	300	39	unitaire	Béton	0.36	7	18	Moyen	Réhabilitation complète	39	31	28 050	902
137 vers 135	Rue des lilas	300 / 200	69	unitaire	Béton /	0.07	9	13	Mauvais	Renouvellement	52	6	40 400	6 680
135 vers 114	Rue des lilas	300	42	unitaire	Béton	0.05	2	5	Moyen	Réhabilitation complète	42	4	22 400	5 185
TOTAL			150			0.48	18	17			133	41	90 850	2 191

Coût d'investissement = 90 850 € HT
 part CCDSV = 22 400 € HT
 part commune = 68 450 € HT

Gain escompté = 41 m³/j ECPP supprimées
 Ratio d'efficacité = 2 191 € HT / m³ ECPP supprimées

Fiche Action n° : **AD-ECPP-4**

Priorité : **1**

Objectif : Réduction des apports d'ECPP et renouvellement patrimonial

Secteur : Route de Saint-Jean-de-Thurigneux

Localisation :



Diagnostic / Actions / Travaux :

Tronçon	Adresse	Diamètre (mm)	Longueur tronçon (ml)	Type de réseau	Nature des tuyaux	Débit ECPP (l/s)	Anomalies de gravité 3-4-5		Etat Tronçon	Travaux	Linéaire travaux (ml)	Volume ECPP supprimé (m³/j)	Coût (€ HT)	Ratio Coût / ECPP (€ HT / m³)
							Nombre	Nombre / 100 ml						
114 vers 113	Rue de la Croix Bénite	800	11	unitaire	Béton	0.12	2	17	Bon	Aucun	0	0	0	0
183 vers 182	Route de Saint Jean Thurigneux	400	56	unitaire	Béton	0.27	1	2	Bon	Réparations ponctuelles	0	23	800	34
113 vers 183		400	30	unitaire	PVC	0.17	2	7	Bon	Aucun	0	0	0	0
22 vers 22.1		500	47	unitaire	Béton	0.40	8	17	Moyen	Réhabilitation complète	47	35	30 550	884
21 vers 22		500	9	unitaire	PVC	0.07	2	23	Moyen	Réhabilitation complète	9	6	9 350	1 546
113 vers 21		800	36	unitaire	Béton	0.11	1	3	Bon	Aucun	0	0	0	0
TOTAL			189			1.14	16	8			56	64	40 700	637

Coût d'investissement = 40 700 € HT
 part CCDSV = 40 700 € HT
 part commune = - € HT

Gain escompté = 64 m³/j ECPP supprimées
 Ratio d'efficacité = 637 € HT / m³ ECPP supprimées

Commentaires : - prévoir investigations complémentaires sur le tronçon 22-22.1 (tête amont non trouvée) => tronçon potentiellement à obturer plutôt qu'à réhabiliter
 - tronçon 22-22.1 partiellement sous partie privative

Fiche Action n° : **AD-ECPP-5**Priorité : **2**

Objectif : Réduction des apports d'ECPP et renouvellement patrimonial

Secteur : Rue du Frêne / entre Clos des Chênes et la rue de la Pierre

Localisation :

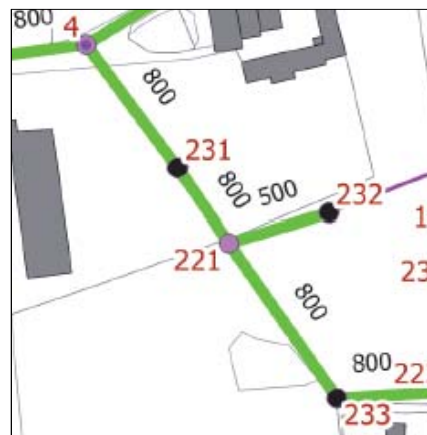

Diagnostic / Actions / Travaux :

Tronçon	Adresse	Diamètre (mm)	Longueur tronçon (ml)	Type de réseau	Nature des tuyaux	Débit ECPP (l/s)	Anomalies de gravité 3-4-5		Etat Tronçon	Travaux	Linéaire travaux (ml)	Volume ECPP supprimé (m³/j)	Coût (€ HT)	Ratio Coût / ECPP (€ HT / m³)
							Nombre	Nombre / 100 ml						
21 vers 20	Rue du Frêne	800	54	unitaire	Béton	0.16	7	13	Moyen	Réparations ponctuelles	0	14	4 000	286
20 vers 19	Rue du Frêne	800	8	unitaire	Béton	0.01	2	25	Bon	Réparations ponctuelles	0	1	800	1 438
19 vers 18	Rue du Frêne	800	81	unitaire	Béton	0.06	0	0	Bon	Aucun	0	0	0	0
18 vers 222	Rue du Frêne	800	16	unitaire	Béton	0.03	0	0	Bon	Aucun	0	0	0	0
222 vers 233	Rue du Frêne	800	51	unitaire	Béton	0.08	1	2	Bon	Aucun	0	0	0	0
233 vers 221	Le Bourg	800	68	unitaire	Béton	0.11	1	1	Bon	Aucun	0	0	0	0
232 vers 221	Le Bourg	500	46	unitaire	Béton	0.07	0	0	Bon	Aucun	0	0	0	0
221 vers 231	Le Bourg	800	50	unitaire	Béton	0.08	0	0	Bon	Réparations ponctuelles	0	7	800	118
231 vers 4	Le Bourg	800	50	unitaire	Béton	0.08	0	0	Bon	Aucun	20	0	0	0
TOTAL			424			0.67	11	3			20	21	5 600	263

Coût d'investissement = 5 600 € HT
 part CCDSV = 5 600 € HT
 part commune = - € HT

Gain escompté = 21 m³/j ECPP supprimées
 Ratio d'efficacité = 263 € HT / m³ ECPP supprimées

Fiche Action n° : **AD-ECPP-6**

Priorité : **3**

Objectif : Réduction des apports d'ECPP et renouvellement patrimonial

Secteur : Clos des Chênes

Localisation :



Diagnostic / Actions / Travaux :

Tronçon	Adresse	Diamètre (mm)	Longueur tronçon (ml)	Type de réseau	Nature des tuyaux	Débit ECPP (l/s)	Anomalies de gravité 3-4-5		Etat Tronçon	Travaux	Linéaire travaux (ml)	Volume ECPP supprimé (m³/j)	Coût (€ HT)	Ratio Coût / ECPP (€ HT / m³)
							Nombre	Nombre / 100 ml						
14 vers 14.1	Clos des Chênes	300	31	unitaire	Béton	0.03	1	3	Moyen	Renouvellement	2	3	2 000	772
235 vers 14	Clos des Chênes	300	23	unitaire	Béton	0.04	3	13	Moyen	Réhabilitation complète	23	3	10 350	3 267
234 vers 235	Clos des Chênes	300	34	unitaire	Béton	0.05	1	3	Bon	Aucun	0	0	0	0
234 vers 222	Rue du Frêne	300	9	unitaire	Béton	0.01	0	0	Bon	Aucun	0	0	0	0
18 vers 18.1	Rue du Frêne	400	5	unitaire	PVC	0.01	0	0	Bon	Aucun	0	0	0	0
TOTAL			102			0.14	5	5			25	6	12 350	2 144

Coût d'investissement = 12 350 € HT
 part CCDSV = 12 350 € HT
 part commune = - € HT

Gain escompté = 6 m³/j ECPP supprimées
 Ratio d'efficacité = 2 144 € HT / m³ ECPP supprimées

Fiche Action n° : **AD-ECPP-7**Priorité : **3**

Objectif : Réduction des apports d'ECPP et renouvellement patrimonial

Secteur : Rue de la Pierre

Localisation :



Diagnostic / Actions / Travaux :

Tronçon	Adresse	Diamètre (mm)	Longueur tronçon (ml)	Type de réseau	Nature des tuyaux	Débit ECPP (l/s)	Anomalies de gravité 3-4-5		Etat Tronçon	Travaux	Linéaire travaux (ml)	Volume ECPP supprimé (m³/j)	Coût (€ HT)	Ratio Coût / ECPP (€ HT / m³)
							Nombre	Nombre / 100 ml						
4 vers 5	Rue de la Pierre	250	50	unitaire	Béton	0.06	7	14	Mauvais	Renouvellement	20	5	11 000	2 254
4 vers 3	Rue de la Pierre	800	39	unitaire	Béton	0.04	1	3	Bon	Aucun	0	0	0	0
3 vers 3.1	Rue de la Pierre	600	67	unitaire	Béton	0.10	1	1	Moyen	Réhabilitation complète	67	9	53 750	6 221
TOTAL			156			0.20	9	6			87	14	64 750	4 789

Coût d'investissement = 64 750 € HT
 part CCDSV = 64 750 € HT
 part commune = - € HT

Gain escompté = 14 m³/j ECPP supprimées
 Ratio d'efficacité = 4 789 € HT / m³ ECPP supprimées

Fiche Action n° : **AD-ECPP-8**

Priorité :

2

Objectif : Réduction des apports d'ECPP et renouvellement patrimonial

Secteur : Collecteur de transit

Localisation :

option n°1 :
réhabilitation par
l'intérieur



Tronçons Ø600 à réhabiliter

option n°2 :
renouvellement

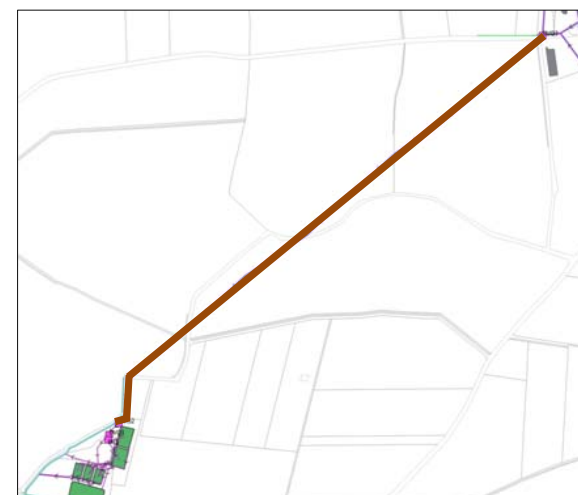

Canalisation Ø600 à poser en tranchée

Diagnostic / Actions / Travaux :

Tronçon	Adresse	Diamètre (mm)	Longueur tronçon (ml)	Type de réseau	Nature des tuyaux	Débit ECPP (l/s)	Anomalies de gravité 3-4-5		Etat Tronçon	Travaux	Linéaire travaux (ml)	Volume ECPP supprimé (m³/j)	Coût (€ HT)	Ratio Coût / ECPP (€ HT / m³)
							Nombre	Nombre / 100 ml						
DO3 vers DO2	Les Peillettes	600	1 330	unitaire	Béton	1.27	nc	nc	Mauvais	Option n°1 : Réhabilitation complète	1 050	110	550 000	5 000
										Option n°2 : Renouvellement	1 330	110	560 000	5 091

Coût d'investissement =	<u>option n°1</u>	<u>option n°2</u>
part CCDSV =	550 000 € HT	560 000 € HT
part commune =	- € HT	- € HT

Gain escompté =	110 m³/j ECPP supprimées
Ratio d'efficacité =	5 000 € HT / m³ ECPP supprimées (option n°1) 5 091 € HT / m³ ECPP supprimées (option n°2)

Fiche Action n° : **AD-SA-1**

Priorité : **1**

Objectif : Réduction de la surface active collectée

Secteur : DO3 - rue de la Pierre

Localisation :



Diagnostic :

Le DO3 de la rue de la Pierre fonctionne en sens inverse : les eaux du fossé sont collectées par le DO, ce qui participe à la surcharge hydraulique de la STEU.

Actions / travaux :

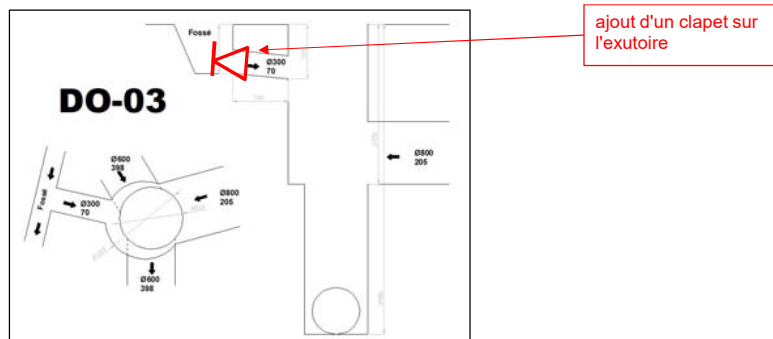

Coût d'investissement = 2 000 € HT
 part CCDSV = - € HT
 part commune = 2 000 € HT

Gain escompté = nc ha surface active déconnectée
 Ratio d'efficacité = nc € HT / ha SA déconnectée

Fiche Action n° : **AD-SA-2**

Priorité : **1**

Objectif : Réduction de la surface active collectée

Secteur : TP2-allée des Tilleuls + TP3-Route du 3 septembre 1944

Localisation :

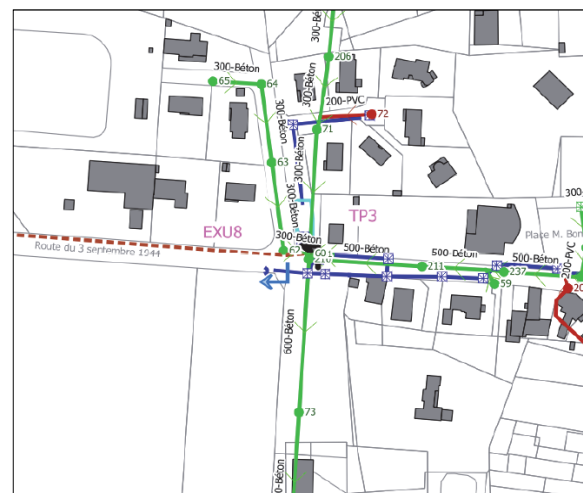
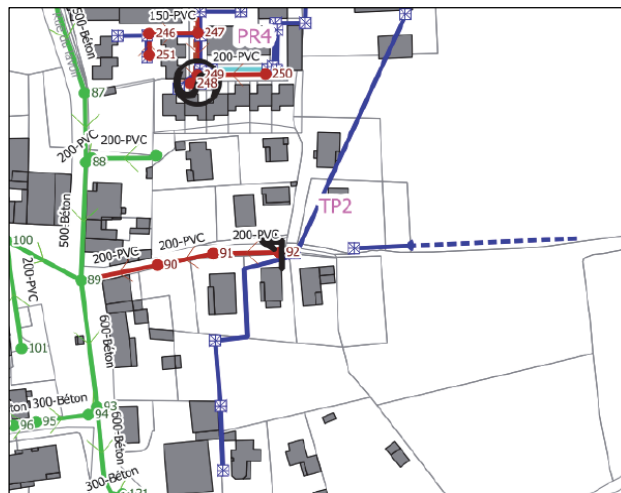

Diagnostic :

Les DO TP2-TP3 ne sont jamais sollicités, aussi bien par temps sec que par temps de pluie.

Actions / travaux :

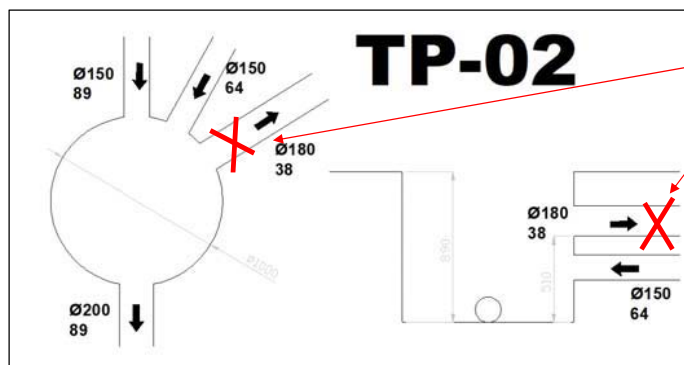

obturation du TP2

obturation du TP3

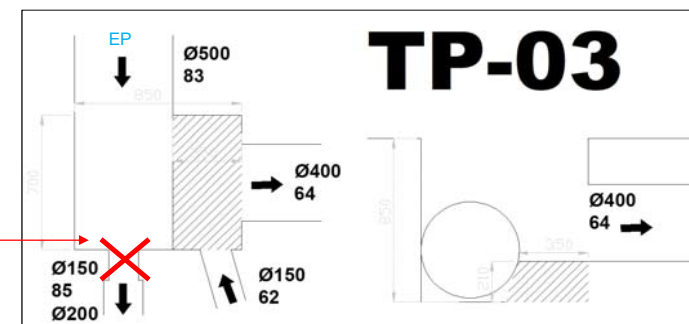

Coût d'investissement = 2 000 € HT
 part CCDSV = 1 000 € HT
 part commune = 1 000 € HT

Gain escompté = nc ha surface active déconnectée
 Ratio d'efficacité = nc € HT / ha SA déconnectée

Fiche Action n° : **AD-SA-3**

Priorité : **1**

Objectif : Réduction de la surface active collectée

Secteur : Route de Saint-Jean-de-Thurigneux

Localisation :

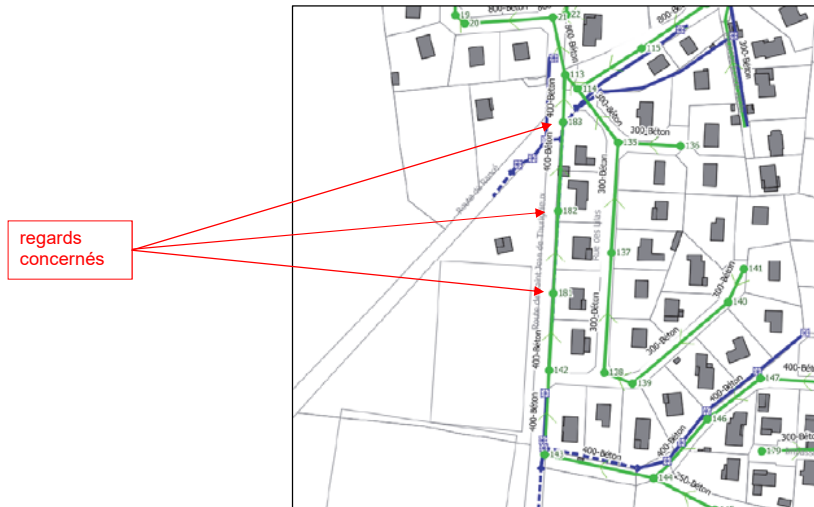

Diagnostic :

La campagne de mesures de mars-avril 2018 a permis d'estimer la surface active totale raccordée au système d'assainissement à environ 18,3 ha. La collecte d'eaux pluviales par le système d'assainissement contribue aux surcharges hydrauliques de la STEU et à la mise en charge des collecteurs. Lors des reconnaissances de terrain, des regards d'accès au réseau UN ont été repérés en fond de fossés EP et diagnostiqués comme non étanches.

Actions / travaux : Etanchéification des regards 181-182-183 situés en fond de fossé :
 - Remplacement des tampons
 - Remplacement des regards ou réhabilitation par l'intérieur

Coût d'investissement = 10 000 € HT
 part CCDSV = 10 000 € HT
 part commune = - € HT

Gain escompté = nc ha surface active déconnectée
 Ratio d'efficacité = nc € HT / ha SA déconnectée

Fiche Action n° : **AD-SA-4**

Priorité :

1

Objectif : Réduction de la surface active collectée

Secteur : Secteur Pierre Colas / Croix-Bénite / LiLas / Rosiers / Troènes / Rancé

Localisation :

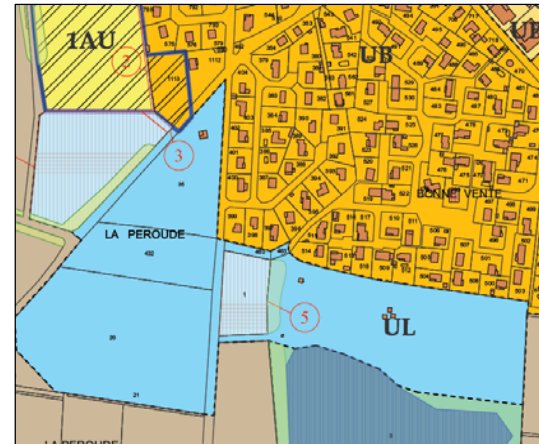
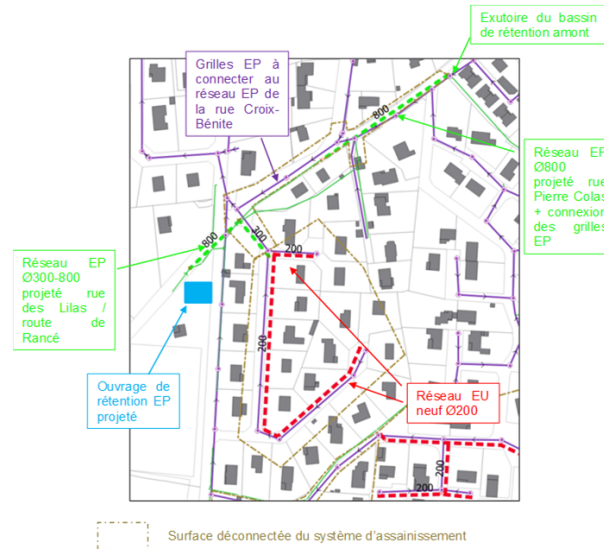

Extrait du PLU de la commune d'Ambérieux-en-Dombes – zone UL

Diagnostic :

La campagne de mesures de mars-avril 2018 a permis d'estimer la surface active totale raccordée au système d'assainissement à environ 18.3 ha. La collecte d'eaux pluviales par le système d'assainissement contribue aux surcharges hydrauliques de la STEU et à la mise en charge des collecteurs. Les réseaux UN de ce secteur participent à cette collecte, tandis que des réseaux EP coexistent.

Actions / travaux :

Transfert des EP vers le fossé de la route de Rancé

- Prolongation du réseau EP de la rue Croix-Bénite jusqu'à l'exutoire du bassin de rétention EP sur la rue Pierre Colas (soit 125 ml) et surdimensionnement (Ø800) du réseau pour stockage de 50 m³ environ (en considérant un débit de fuite de 130 L/s) ; ce stockage est nécessaire pour compenser la connexion des grilles EP sur le réseau EP (grilles actuellement branchées sur le réseau UN – cf. ci-dessous) et celle des EP provenant du bassin de rétention amont, et éviter ainsi le renforcement du réseau EP existant de la rue Croix-Bénite
- Déconnexion du réseau UN des 6 grilles EP de la rue Pierre Colas et du réseau EP de l'impasse Bonne Vente et connexion au nouveau réseau EP de la rue Pierre Colas
- Déconnexion du réseau UN des 5 grilles pluviales de la rue Croix-Bénite et connexion au réseau EP existant
- Mise en séparatif des réseaux UN de l'impasse des Rosiers, de la rue des Lilas et de la rue des Troènes :
 - o Pose d'un réseau EU neuf (Ø200 – 280 ml)
 - o Conversion du réseau UN en réseau EP (avec réhabilitation éventuelle - cf. fiche AD-ECPP-3)
 - o Connexion du réseau UN converti en EP au réseau EP existant de la rue Croix-Bénite (Ø300 – 35 ml)
 - o Renforcement du réseau EP existant traversant la route de Saint-Jean de Thurigneux (Ø300 => Ø800 – 60 ml)
 - o Construction d'un ouvrage de rétention des eaux pluviales de volume 200 m³, avec rejet limité à 10 L/s dans le fossé de la route de Rancé, pour compenser la connexion des volumes EP supplémentaires à ce fossé ; l'implantation du bassin est proposé dans la zone UL du PLU située entre les route de Saint-Jean-de-Thurigneux et de Rancé

Coût d'investissement = 480 000 € HT
 part CCDSV = 180 000 € HT
 part commune = 300 000 € HT

Surcoût d'exploitation sur 10 ans = 5 000 € HT
 part CCDSV = - € HT
 part commune = 5 000 € HT

Secteur	Travaux / Actions	Montant total (€ HT)	Part CCDSV (€ HT)	Part commune (€ HT)
rue Pierre Colas	Ø800 EP + grilles EP	150 000	0	150 000
rue Croix-Bénite	grilles EP	20 000	0	20 000
Route de Rancé	Ø800 EP	60 000	0	60 000
Route de Rancé	bassin EP 200 m ³	40 000	0	40 000
impasse des Rosiers	Ø200 EU	30 000	30 000	0
rue des Lilas	Ø200 EU + Ø300 EP	100 000	70 000	30 000
rue des Troènes	Ø200 EU	80 000	80 000	0
Total		480 000	180 000	300 000

Gain escompté = 1.55 ha surface active déconnectée

Ratio d'efficacité = 309 677 € HT / ha SA déconnectée

Fiche Action n° : **AD-SA-5**

Priorité : **2**

Objectif : Réduction de la surface active collectée

Secteur : Secteur Burlat sud / Montmorency / Cerisier / Amarelles / Reverchon

Localisation :

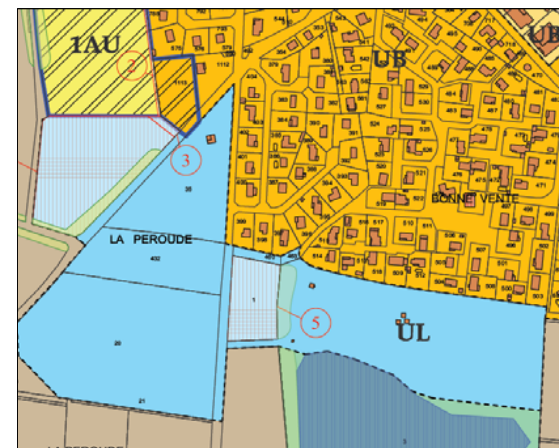
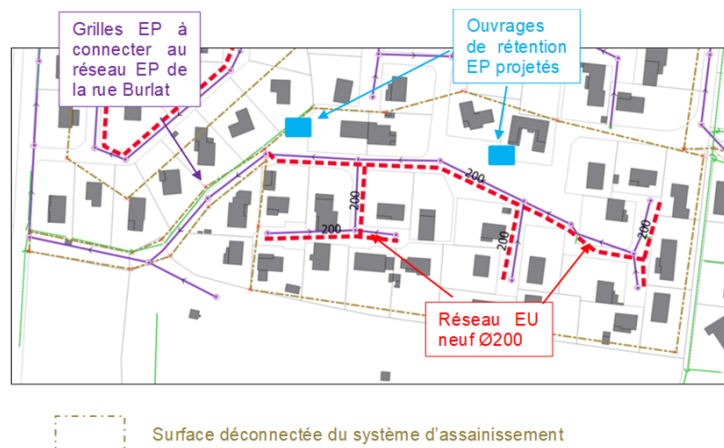

Extrait du PLU de la commune d'Ambérieux-en-Dombes – zone UL

Diagnostic :

La campagne de mesures de mars-avril 2018 a permis d'estimer la surface active totale raccordée au système d'assainissement à environ 18.3 ha. La collecte d'eaux pluviales par le système d'assainissement contribue aux surcharges hydrauliques de la STEU et à la mise en charge des collecteurs. Les réseaux UN de ce secteur participent à cette collecte, tandis que des réseaux EP coexistent.

Actions / travaux :

Transfert des EP vers le fossé de la route de St-Jean-de-Thurigneux

- Déconnexion du réseau UN des 3 grilles EP de la rue Burlat sud et connexion au réseau EP existant
- Mise en séparatif des réseaux UN de la rue Burlat sud, de l'impasse Montmorency, du lotissement Le Cerisier, de l'impasse des Amarelles et de la rue Reverchon :
 - o Pose d'un réseau EU neuf (Ø200 – 450 ml)
 - o Conversion du réseau UN en réseau EP
 - o Construction d'ouvrages de rétention des eaux pluviales de volume total 310 m³, avec rejet limité à 15 L/s dans le réseau EP de la rue Burlat, pour compenser la connexion des volumes EP supplémentaires à ce réseau ; l'implantation des ouvrages EP pourra s'effectuer dans les délaissés de cette zone résidentielle
 - o Connexion du réseau UN converti en EP aux bassins EP projetés
 - o Reprofilage et nettoyage du fossé Est de la Route de Saint-Jean-de-Thurigneux pour augmenter sa capacité hydraulique (+ élargissement sur la zone UL voisine le cas échéant)

Coût d'investissement = 410 000 € HT
 part CCDSV = 320 000 € HT
 part commune = 90 000 € HT

Surcoût d'exploitation sur 10 ans = 10 000 € HT
 part CCDSV = - € HT

Secteur	Travaux / Actions	Montant total (€ HT)	Part CCDSV (€ HT)	Part commune (€ HT)
rue Burlat sud	Ø200 EU + Ø300 EP	70 000	60 000	10 000
rue Burlat sud	bassin EP 310 m ³	70 000	0	70 000
impasse Montmorency	Ø200 EU	90 000	90 000	0
lotissement Le Cerisier	Ø200 EU	50 000	50 000	0
impasse des Amarelles	Ø200 EU	40 000	40 000	0
rue Reverchon	Ø200 EU	80 000	80 000	0

Gain escompté = 1.3 ha surface active déconnectée

Ratio d'efficacité = 315 385 € HT / ha SA déconnectée

Fiche Action n° : **AD-SA-6**

Priorité : **3**

Objectif : Réduction de la surface active collectée

Secteur : Secteur Lavoir / Ruelle / Bugey

Localisation :

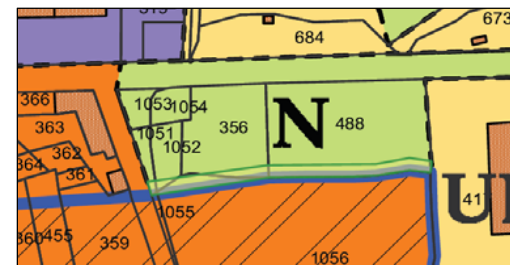
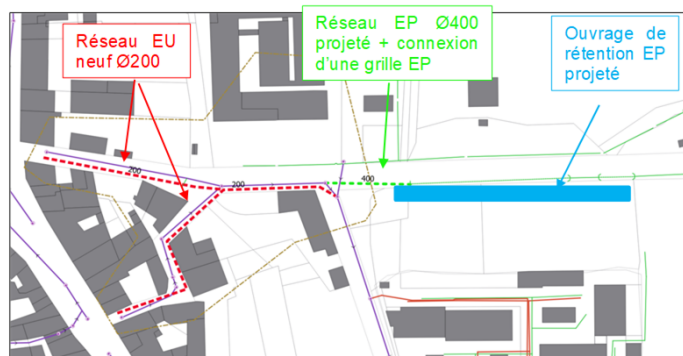

Extrait du PLU de la commune d'Ambérieux-en-Dombes – zone N de la route du Bugey

Surface déconnectée du système d'assainissement

Diagnostic :

La campagne de mesures de mars-avril 2018 a permis d'estimer la surface active totale raccordée au système d'assainissement à environ 18.3 ha. La collecte d'eaux pluviales par le système d'assainissement contribue aux surcharges hydrauliques de la STEU et à la mise en charge des collecteurs. Les réseaux UN de ce secteur participent à cette collecte, tandis que des réseaux EP coexistent.

Actions / travaux :

Transfert des EP vers le fossé de la route du Bugey

- Déconnexion du réseau UN d'une grille EP de la rue du Lavoir et connexion au fossé sud de la route du Bugey
- Mise en séparatif des réseaux UN de la route du Bugey et de la Ruelle :
 - o Pose d'un réseau EU neuf (Ø200 – 210 ml)
 - o Conversion du réseau UN en réseau EP
 - o Connexion du réseau UN converti en EP au fossé sud de la route du Bugey
 - o Construction d'un ouvrage de rétention des eaux pluviales de volume total 100 m³, avec rejet limité à 5 L/s dans le fossé sud de la route du Bugey, pour compenser la connexion des volumes EP supplémentaires à ce fossé ; l'implantation de l'ouvrage pourra s'effectuer dans la zone N du PLU bordant la route et il pourra être prévu un aménagement de type noue végétalisée

Coût d'investissement = 240 000 € HT
 part CCDSV = 190 000 € HT
 part commune = 50 000 € HT

Surcoût d'exploitation sur 10 ans = 2 000 € HT
 part CCDSV = - € HT

Secteur	Travaux / Actions	Montant total (€ HT)	Part CCDSV (€ HT)	Part commune (€ HT)
route du Bugey	Ø200 EU + Ø400 EP	130 000	100 000	30 000
route du Bugey	bassin EP 100 m ³	20 000	0	20 000
la Ruelle	Ø200 EU	90 000	90 000	0
Total		240 000	190 000	50 000

Gain escompté = 0.4 ha surface active déconnectée

Ratio d'efficacité = 600 000 € HT / ha SA déconnectée

Fiche Action n° : **AD-SA-7**Priorité : **1**

Objectif : Réduction de la surface active collectée

Secteur : Route du Gouverneur

Localisation :

**Diagnostic :**

La campagne de mesures de mars-avril 2018 a permis d'estimer la surface active totale raccordée au système d'assainissement à environ 18.3 ha. La collecte d'eaux pluviales par le système d'assainissement contribue aux surcharges hydrauliques de la STEU et à la mise en charge des collecteurs.

Les tests à la fumée et au colorant n'ont pas permis de caractériser complètement une anomalie relevée à l'intersection Route du Gouverneur / rue Reverchon (point 29 sur la carte ci-contre). La connexion du fossé avec le trop-plein d'une mare est suspectée.

Actions / travaux :

Il convient de s'assurer que le fossé n'est pas connecté au réseau UN de la rue du Gouverneur, auquel cas une connexion au bassin EP proche devrait être prévue. Des investigations complémentaires par inspection télévisée ou sondage sont nécessaires.

Coût d'investissement = 5 000 € HT
 part CCDSV = - € HT
 part commune = 5 000 € HT

Gain escompté = 0.80 ha surface active déconnectée
 Ratio d'efficacité = 6 250 € HT / ha SA déconnectée

Fiche Action n° : **AD-SA-8**Priorité : **1****Objectif :** Réduction de la surface active collectée**Secteur :** Secteurs séparatifs et secteurs unitaires à mettre en séparatif

Localisation :
cf. liste des abonnés concernés en annexe du rapport de phase 3
pour les secteurs unitaires à metre en séparatif, cf. fiches actions n°

AD-SA-4
AD-SA-5
AD-SA-6

Diagnostic :

La campagne de mesures de mars-avril 2018 a permis d'estimer la surface active totale raccordée au système d'assainissement à environ 18.3 ha dont 0.4 ha issu de secteurs séparatifs. La collecte d'eaux pluviales par le système d'assainissement contribue aux surcharges hydrauliques de la STEU et à la mise en charge des collecteurs. Les campagnes de tests à la fumée et de visites domiciliaires réalisées sur certains réseaux séparatifs ont permis de localiser des branchements EP non conformes sur les secteurs suivants : rue Burlat, rue de la Croix-Bénite, allée des Tilleuls (trop plein de réseau), lotissement Eglantines (plaintes des riverains / odeurs), lotissement Aubépines, lotissement Parc du Château.

Actions / travaux :

- Suivi des mises en conformité (secteurs séparatifs) : 15 branchements x 150 € HT
- Contrôles de branchement préalables aux mises en séparatif + suivi : 60 branchements x 300 € HT

Coût d'investissement = - € HT
part CCDSV = - € HT
part commune = - € HT

Gain escompté = 0.4 ha surface active déconnectée**Ratio d'efficacité =** - € HT / ha SA déconnectée

Surcoût d'exploitation sur 10 ans = 20 000 € HT
part CCDSV = 20 000 € HT

Fiche Action n° : **AD-STEU-1**

Priorité : **1**

Objectif : Mise en conformité du système de traitement

Secteur : Station de traitement des eaux usées

Localisation :

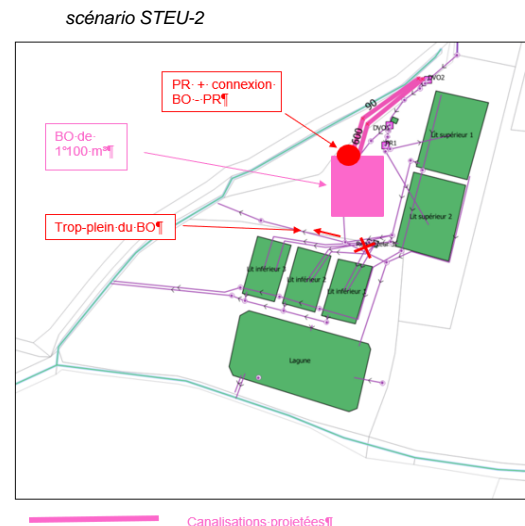
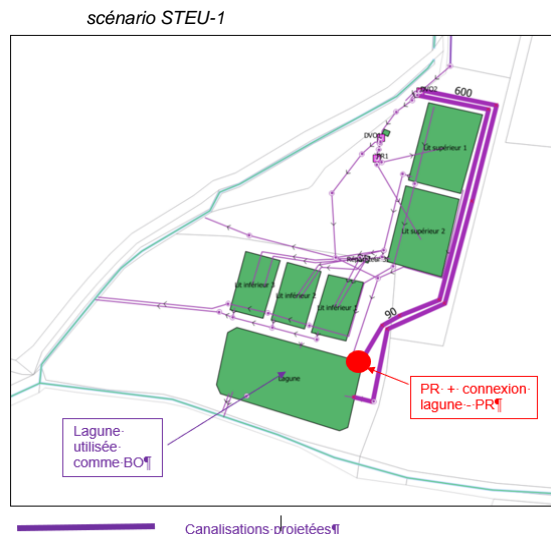

Diagnostic :

La STEU n'est pas dimensionnée pour traiter le débit de référence de 1 660 m³/j :

- Sa capacité hydraulique actuelle maximale est de 1 140 m³/j ;
- De nombreux déversements sont constatés en tête de STEU (via les DO1 et DO2).

Actions / travaux :

Scénario STEU-1 : utilisation de la lagune actuelle comme bassin d'orage

- Curage de la lagune actuelle
- Connexion du DO2 (DO d'entrée de STEU) à la lagune via un collecteur Ø600 (250 ml) avec dégrilleur automatique en amont de la lagune
- Construction d'un PR en sortie de lagune de capacité 25 m³/h et pose d'une canalisation de refoulement DN90 jusqu'au DO2 (210 ml) dans une tranchée partiellement commune avec celle du Ø600 et celle nécessaire à l'alimentation électrique du PR
- Obturation de la canalisation de rejet actuelle de la lagune et maintien du trop-plein vers le ruisseau récepteur calé à 1.00 m au-dessus du fond de la lagune

Scénario STEU-2 : construction d'un bassin d'orage sur le site de la STEU

- Construction d'un bassin d'orage à ciel ouvert de capacité 1 100 m³, avec dégrillage automatique en amont
- Connexion du DO2 (DO d'entrée de STEU) au BO via un collecteur Ø600 (60 ml)
- Construction d'un PR en sortie de BO de capacité 25 m³/h et pose d'une canalisation de refoulement DN90 jusqu'au DO2 (60 ml) dans une tranchée partiellement commune avec celle du Ø600 et celle nécessaire à l'alimentation électrique du PR
- Connexion du trop-plein du BO au collecteur Ø300 servant actuellement d'exutoire au DO1 (avec mise en place d'une autosurveillance) et modification du trop-plein en amont de la lagune pour rejet direct dans le

		scénario STEU-1	montant (€ HT)
Coût d'investissement =	350 000	€ HT	
part CCDSV =	350 000	€ HT	
part commune =	-	€ HT	
Surcoût d'exploitation sur 10 ans =	150 000	€ HT	
part CCDSV =	150 000	€ HT	
part commune =	-	€ HT	
		Total (€ HT)	350 000

		scénario STEU-2	montant (€ HT)
Coût d'investissement =	370 000	€ HT	
part CCDSV =	370 000	€ HT	
part commune =	-	€ HT	
Surcoût d'exploitation sur 10 ans =	100 000	€ HT	
part CCDSV =	100 000	€ HT	
part commune =	-	€ HT	
		Total (€ HT)	370 000

Fiche Action n° : **AD-STEU-2**

Priorité : **1**

Objectif : Mise en conformité du système de traitement

Secteur : Station de traitement des eaux usées

Localisation :



Diagnostic :

Les défauts de clôture suivants ont été relevés :

- Sur la partie Nord-Ouest : grillage arraché sur 2 parties de 2 m de long chacune longeant le fossé déversoir
+ pas de grillage dans la partie boisée
- Sur la partie Est : grillage arraché sur une longueur de 3 m environ
+ ouverture sur le bas du grillage à 2 m de distance du précédent
- Sur la partie Sud : absence de grillage sur toute la longueur
- A proximité du portail d'entrée : à droite, réparation sommaire (le piquet en acier tordu n'a pas été remplacé)
+ à gauche, ps de grillage sur 1 m de long
- Sur plusieurs zones : les fils tendeurs sont manquants ou cassés et donc à revoir

Actions / travaux :

Réfection partielle de la clôture de la STEU :

- Sur la partie Nord-Ouest : pose de 170 ml de clôture neuve
- Sur la partie Est : pose de 10 ml de clôture neuve
- Sur la partie Sud : pose de 180 ml de clôture neuve
- A proximité du portail d'entrée : pose de 10 ml de clôture neuve
- Sur plusieurs zones : remplacement de fils tendeurs

Coût d'investissement =

20 000 € HT

part CCDSV =

20 000 € HT

part commune =

- € HT